

ОПИСАНИЕ ЭЛЕМЕНТОВ СИСТЕМ МОНТАЖА СОЛНЕЧНЫХ ПАНЕЛЕЙ НА ПЛОСКОЙ КРОВЛЕ



Системы монтажа солнечных панелей от ООО «ФАП» подразделяются на два вида конструкций по типу установки балласта:

- установка на опоры
- установка в пазы

Содержание:

Рельс опорный_Rail-3000, Прижим_ABM 2000.04.1117 ОБ.....	2
ОБ Башмак передний_VF-01 и Башмак задний_VB-01, Зажим крайний_ABM 2000.04.1189 ОБ.....	3
Задний экран_BS-01, Боковая панель_PR-01	4
Установка балласта	5
Общий вид опорной конструкции с балластом	6
Общие виды с частичным рельсом ЮГ_Восток-Запад.....	7



Рельс опорный_Rail-3000

Длина, мм	3000
Материал	Алюминиевый сплав AW 6063 T66 2шт.

Способ установки:

Рельсы устанавливаются параллельно друг другу.



Прижим_АВМ 2000.04.1117 ОБ

Длина, мм	40
Материал	Алюминиевый сплав AW 6063 T66 16шт.
Крепежное изделие	Болт М10х25(Ст. Оц.) 16шт. Гайка М10 квадратная(Ст. Оц.) 16шт.

Способ установки:

Продеть болт в прижим и наживить гайку квадратную, разместить прижимы на опорных рельсах.

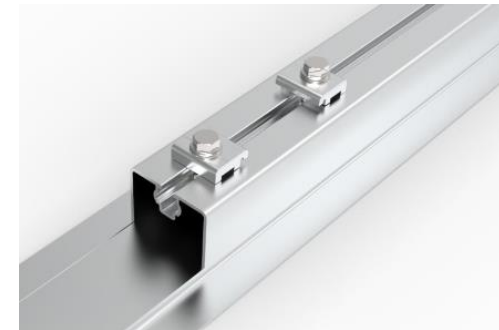
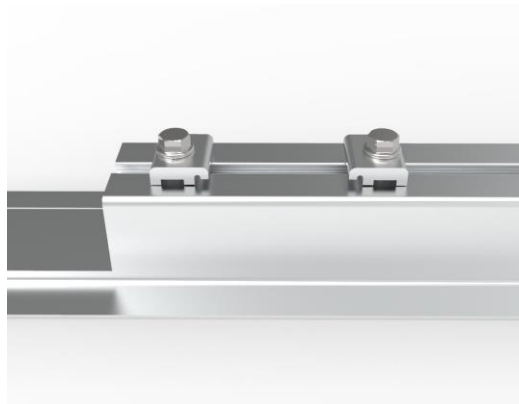
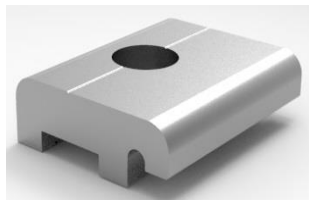

Башмак передний_VF-01 и Башмак задний_VB-01

Длина, мм	100
Материал	Алюминиевый сплав AW 6063 T66 Передний 4шт. Задний 4шт.

Способ установки:

Установить башмаки на рельсы и зафиксировать их прижимами «Прижим_АВМ 2000.04.1117 ОБ»

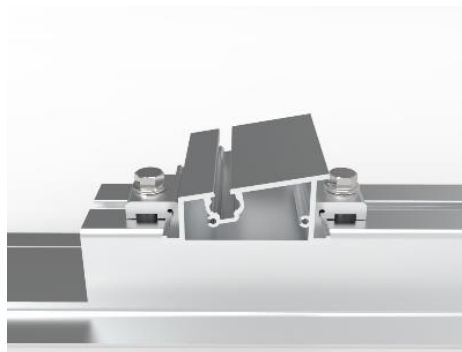

Зажим крайний_АВМ 2000.04.1189 ОБ

Длина, мм	100
Материал	Алюминиевый сплав AW 6063 T66 8шт.
Крепежное изделие	Винт М8х25(Ст. Оц.) 8шт. Гайка М8 квадратная(Ст. Оц.) 8шт. 8Шайба пружинная(Ст. Оц.) 8шт.

Способ установки:

Продеть болт в шайбу, затем в зажим и наживить гайку квадратную, разместить зажимы на передние и задние башмаки. (Высота зажима зависит от высоты панели) После установки панелей затянуть зажимы.

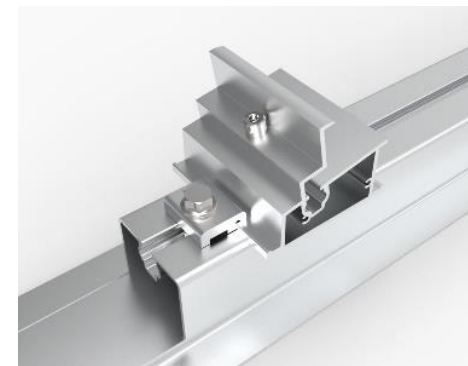
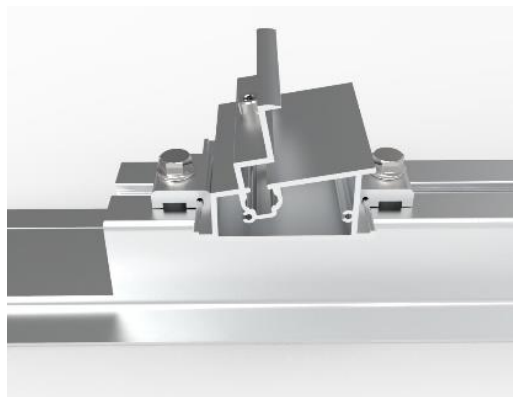
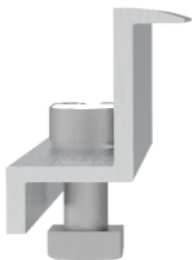

Задний экран_BS-01

Материал	Ст3. Оц. 2шт.
Крепежное изделие	Винт 2-5x18 (Ст. Оц.) 2шт.

Способ установки:

Установить задний экран и затянуть винтами.

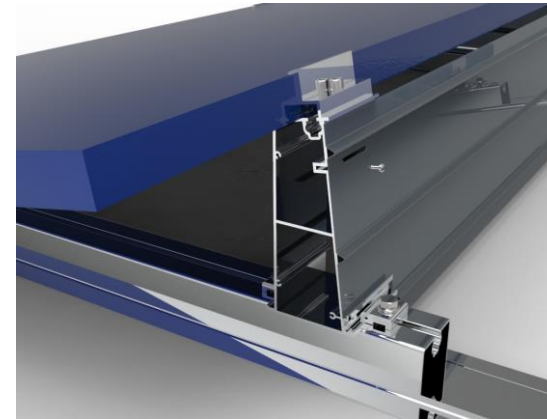

Боковая панель_PR-01 и Боковая панель_PL-01

Материал	Ст3. Оц. 2шт. правые 2шт. левые
Крепежное изделие	Винт 2-5x18 (ст. оц.) 4шт.

Способ установки:

Установить боковые панели и затянуть винтами.

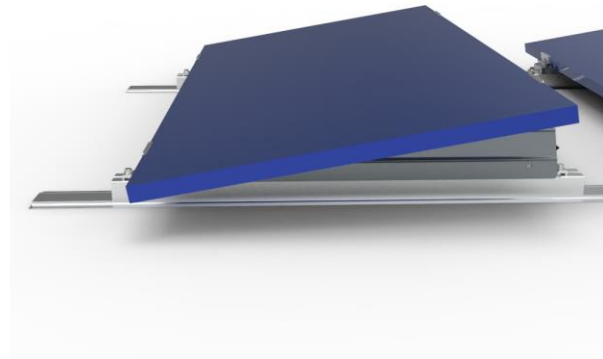

Установка балласта

Вариант с опорами для балласта

Способ установки:

Установить опоры под балласт на рельс опорный. (Подобрать нужный вид опоры)
Балласт в комплект поставки не входит.

Опора под балласт 150-300	
Материал	Ст3. Оц.

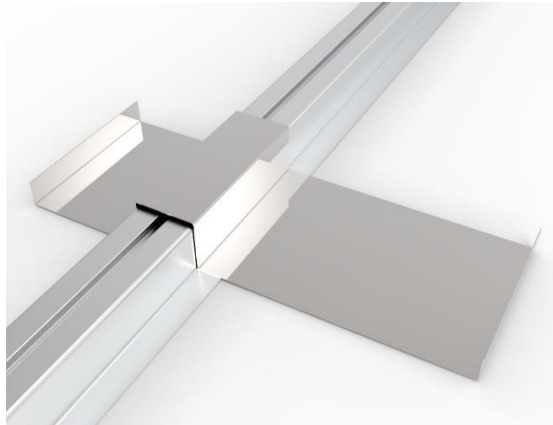

Опора под балласт 300-300	
Материал	Ст3. Оц.

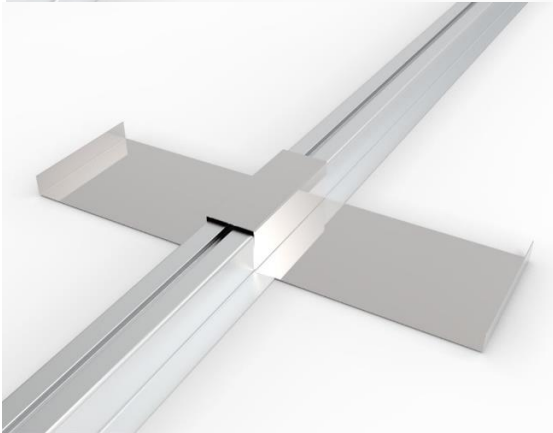

Вариант с пазами для балласта

Способ установки:

Установить балласт на специально подготовленные места на опорном рельсе.
Балласт в комплект поставки не входит.

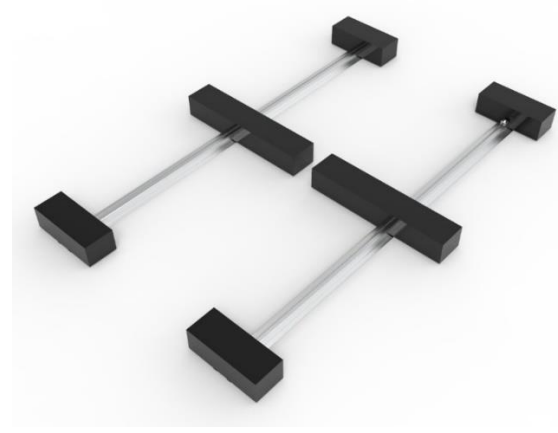
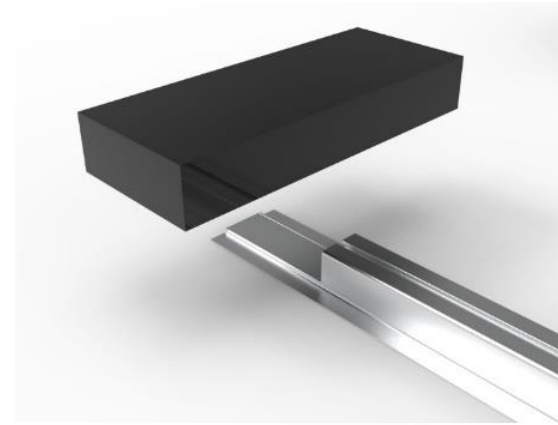

Общий вид опорной конструкции с балластом

Вариант с опорами для балласта

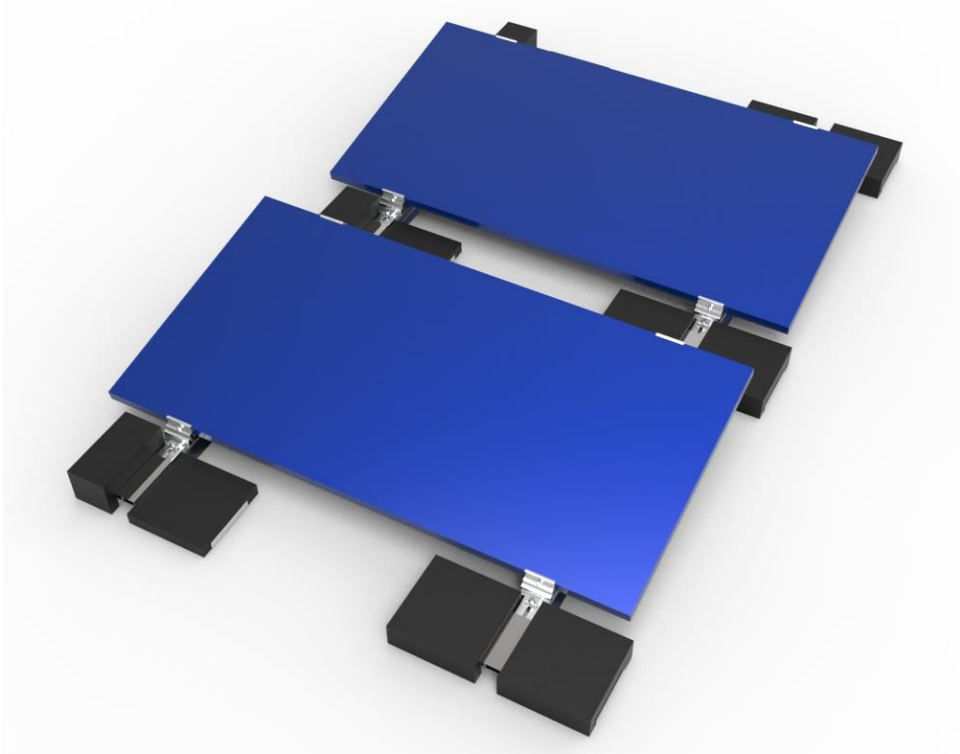

Вариант с пазами для балласта

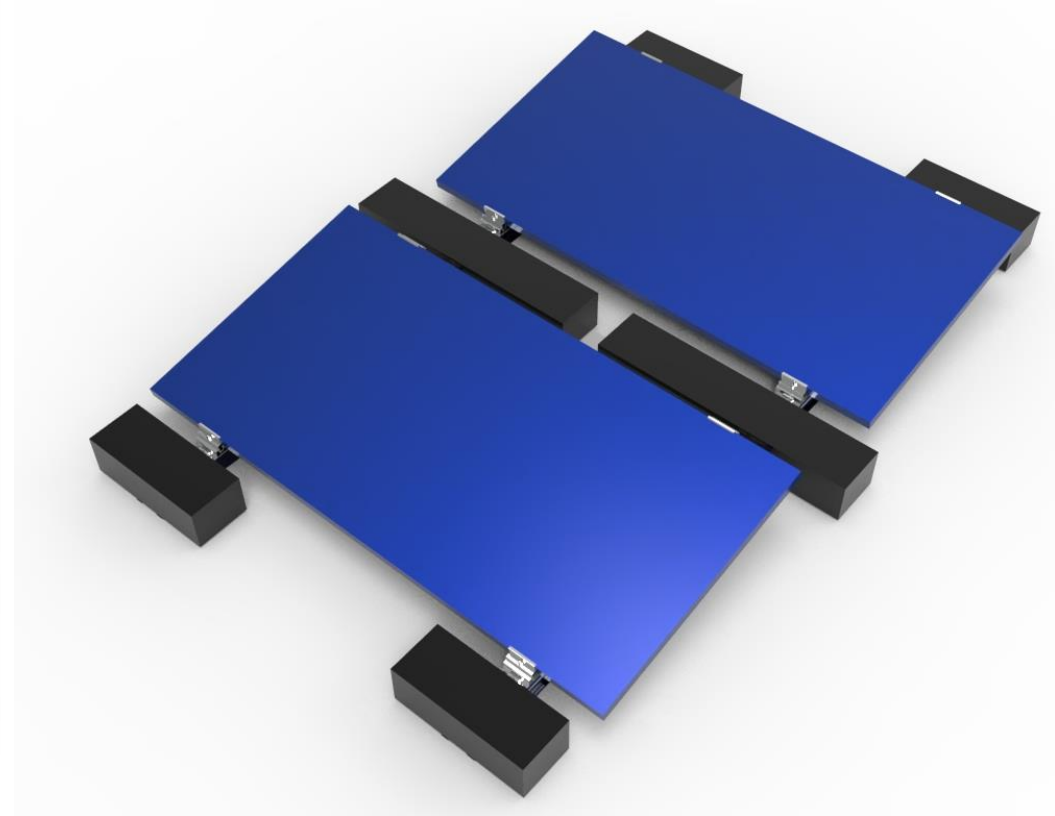

Общий вид опорной конструкции с частичным рельсом_ЮГ

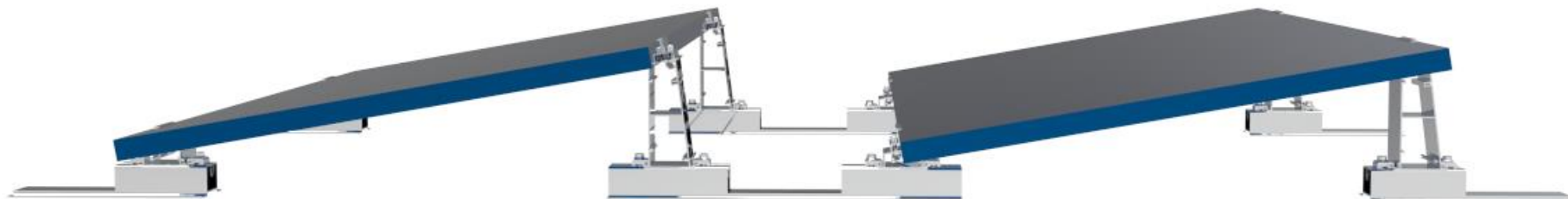

Общий вид опорной конструкции с частичным рельсом_Восток-Запад

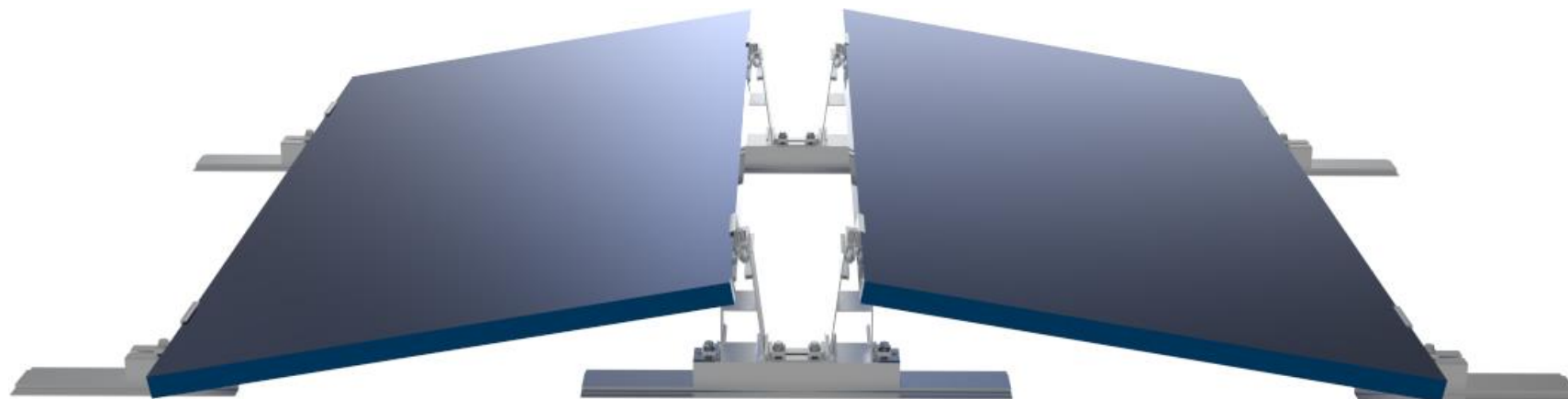

Производитель оставляет за собой право вносить изменения в конструкцию отдельных узлов и деталей, не ухудшающих качество изделия.

